

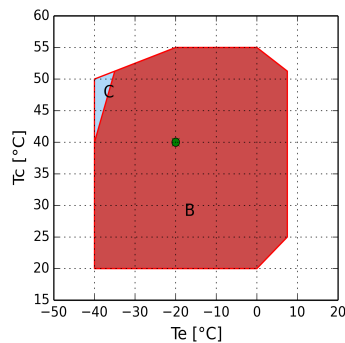

Рассчитать - APE

Ввод

Модель	81VS
Хладагент	R404A
Температура кипения	-20.0 °C
Температура конденсации	40.0 °C
Ссылка на темп-ру	Темп-ра точки росы
Температура всасывания	20.0 °C
Темп-ра газа на выходе из испарителя	20.0 °C
Переохлаждение жидкости	0.0 K
Скорость вращения вала компрессора	1450 RPM
Регулятор производительности	100%



B = Стандартная область применения
 C = Охл-ие вентилятором или макс. перегрев 20 K
 • = Темп-ра точки росы

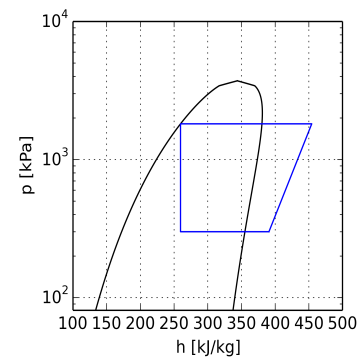

Расчет производительности

	Стандартные условия	Произв-ть испарителя	Произв-ть компрессора
Холодопроизв-ть	58300 W	58300 W	58300 W
Мощность на валу	28.50 kW	28.50 kW	28.50 kW
Произв-ть конденсатора	86.79 kW	86.79 kW	86.79 kW
Холод-ый коэф-т COP	2.05	2.05	2.05
Массовый расход	1598.9 kg/h	1598.9 kg/h	1598.9 kg/h
температура нагнетания	93.1 °C	93.1 °C	93.1 °C



Технические данные

Количество цилиндров	6.0	
Диаметр цилиндра	78.0	[mm]
Ход поршня	65.0	[mm]
Опис. объем	1865.0	[cm ³]
Маховое колесо	310-6SPB	[mm]
Всасывающий клапан	54 s.	[mm]
Нагнетательный клапан	42 s.	[mm]
Заправка маслом	6.5	[kg]
Вес нетто	211.0	[kg]
Скорость вращения min.	750.0	RPM
Скорость вращения max.	1750.0	RPM
Рекомендуемый эл. двигатель	15-100	[HP]

Габаритные размеры [mm]

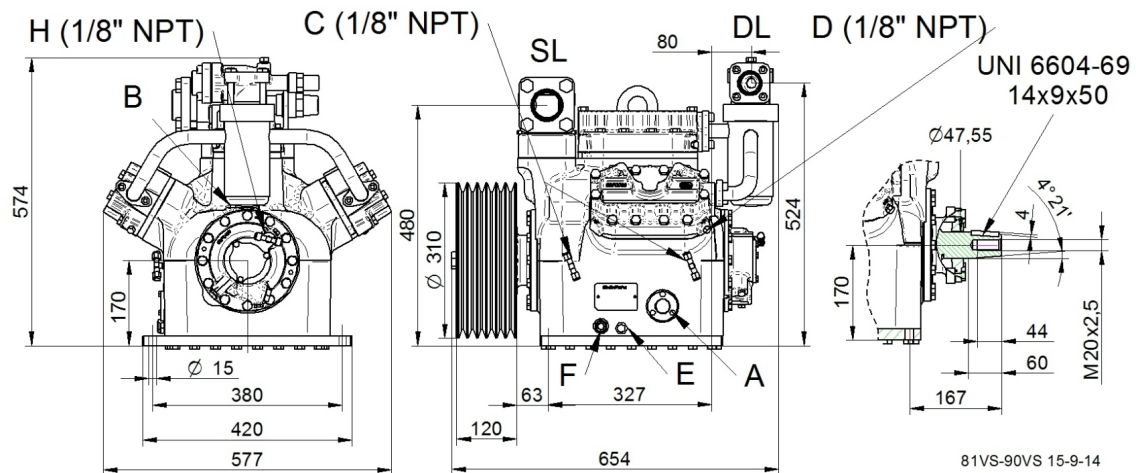

DL - Клапан (нагнетание)

SL - Клапан (всасывание)

A - Смолр. сткло по маслу

B - Заглушка (заправка маслом)

C - Заглушка (всасывание)

D - Заглушка (нагнетание)

E - Заглушка (слив масла)

F - ТЭН подогрева масла

H - Заглушка Реле Контроля Смазки



Доп. Принадлежности

FW = Маховое колесо	Доп.аксессуар
CH=ТЭН подогрева картера	Доп.аксессуар
BF=Вент-р для охл-ния головки блока цилиндров	Доп.аксессуар
WH=Водяное охл-ние головки блока цилиндров	Доп.аксессуар
CR1=Регулирование производительности 50-100%	Доп.аксессуар
US=Разгрузка при старте	Доп.аксессуар
ODPS=Реле контроля смазки	Доп.аксессуар

При работе с ГФУ хладагентами - заказывать компрессор с маслом POE. При работе с ГФХУ хладагентами - заказывать компрессор с минеральным маслом.

При эксплуатации в области низких температур необходимо обеспечить внешнее охлаждение.